

Lider

Sun way

REMOQUES

MANUAL DE USO Y MANTENIMIENTO



CONTENIDO

INFORMACIÓN GENERAL

Introducción • Entrega del remolque.....	1
Aspecto reglamentario • Seguros.....	2
Condiciones de la garantía.....	4
Antes de salir a la carretera.....	6
Carga.....	7
Cuidado del remolque y consejos de uso.....	8
1 Cómo guardar el remolque.....	8
2 Mantenimiento de las piezas galvanizadas.....	8
3 Mantenimiento de las piezas de aluminio.....	8
4 Lonas y redes.....	8
5 Paneles laterales y suelo de madera.....	8
6 Paneles laterales.....	8
7 Extensiones de malla metálica.....	8
8 Capó termoformado.....	9
9 Lona alta.....	9
10 Rueda de repuesto.....	9
11 Rampa y soporte para rampa.....	10
12 Rueda jockey.....	10
13 Compás hidráulico.....	10
14 Ejes.....	11
15 Eje lubricado en aceite.....	11
16 Ejes con frenos de tambor.....	12
17 Ejes con freno de disco.....	12
18 Señalización y sistema eléctrico.....	12
19 Ruedas.....	13
20 Cable de freno.....	13

21 Asa basculante.....	13
22 Carro de playa.....	13
23 Piezas de acero inoxidable.....	13
24 Tornillería.....	13
25 Barra de tiro ajustable.....	13
26 Cabrestante.....	14
27 Furgón ¹⁴	
28 Plataforma abatible.....	15

Acoplar.....	16
Desacoplar.....	17
Cambio de bombillas y luces.....	18
Ajuste de un remolque de barco.....	20
Gama FAST	
■ Puesta en agua.....	20
■ Salida del agua.....	21
Gama GALAXY	
■ Puesta en agua.....	22
■ Salida del agua.....	22
Libro de servicio.....	23
Hoja de inspección del remolque.....	26
(realizar durante la entrega en presencia del cliente)	
Cupón de garantía.....	27
Notas.....	28
Nuestra red.....	29

Gracias por elegir un remolque de carretera diseñado y fabricado por Lider. Toda la información contenida en este Manual del Usuario le ayudará a utilizar y mantener su remolque para obtener la máxima vida útil. Este Manual de uso y mantenimiento es común a toda la gama Lider y Sun way, y cubre la mayoría de los equipos y elementos opcionales.

Toda la información y las especificaciones contenidas en el presente folleto están actualizadas en el momento de su publicación y se facilitan únicamente con fines informativos y no comprometen en modo alguno la responsabilidad del fabricante. Sin embargo, como parte de nuestra política de mejora continua, nos reservamos el derecho a realizar cambios en cualquier momento y sin previo aviso.

Si vende su remolque, entregue este manual al comprador para que tome nota de la información necesaria para su correcta utilización.

Buen viaje y comparta con nosotros el placer de usar un remolque, ahora considerado un vehículo por derecho propio.

Lea atentamente esta guía y preste atención a los datos técnicos para garantizar un funcionamiento correcto y una seguridad confiable.

Homologación europea:

En consonancia con su objetivo de garantizar un alto nivel de seguridad y protección del medio ambiente, la Unión Europea ha impuesto nuevas disposiciones técnicas para la homologación de vehículos y, en particular, de remolques, mediante la Directiva 2007/46/CE,

El objetivo de esta directiva es certificar que los remolques hayan sido sometidos a una serie de controles antes de ser comercializados en Europa.

Todos nuestros remolques que salen de fábrica cumpliendo esta directiva están identificados con la pegatina que aparece a continuación:



Cada remolque es suministrado con un certificado de conformidad. Con cada remolque se suministra un certificado de conformidad, con el que es posible matricular el vehículo en toda Europa de acuerdo con la normativa nacional vigente.

¿QUÉ LICENCIA NECESITA PARA USAR REMOLQUES?





Normativa en vigor desde el 19/01/2013

	B	 PTAC ≤ 3500 kg PTAC ≤ 750 kg
	B	 PTAC ≤ 3500 kg PTAC > 750 kg & PTAC + PTAC ≤ 3500 kg
	B code 96	 PTAC ≤ 3500 kg PTAC > 750 kg & PTAC + PTAC ≤ 4250 kg
	BE	 PTAC ≤ 3500 kg PTAC ≤ 3500 kg





ATENCIÓN:

Debe garantizarse que la capacidad de acoplamiento del vehículo tractor sea mayor o igual que la del remolque.

¿DOCUMENTO DE MATRÍCULA DEL VEHÍCULO?

	 PTAC ≤ 500 kg
	 PTAC > 500 kg

¿REMOLQUE CON FRENOS?

	 ET MV ≥ 2x PTAC PTAC ≤ 750 kg
	 OU MV < 2x PTAC PTAC > 750 kg

¿SEGURO?

El uso de un remolque requiere un seguro específico en la mayoría de los casos. Una pequeña excepción es que la mayoría de las compañías de seguros aseguran un remolque de hasta 750 kg, pero solo cuando está acoplado al vehículo asegurado; en otras palabras, si tiene un problema con el remolque desacoplado, ¡el seguro no lo tomará en cuenta!

Asegúrese de saber qué buscar, ya que el seguro anual para un vehículo de equipaje suele ser muy barato. Puede valer la pena contratar un seguro.

Para garantizar que su remolque esté siempre en buen estado de funcionamiento, asegúrese de que lo revise un distribuidor de LIDER-SUN WAY. El mantenimiento varía según se trate de remolques con o sin frenos.

CONDICIONES DE GARANTÍA

LIDER ofrece una garantía comercial de 1 año a partir de la entrega del remolque al cliente, siempre que el remolque sea revisado de conformidad con los requisitos de mantenimiento y por un distribuidor de LIDER-SUN WAY. Es de 2 años en ciertos componentes del remolque FAST. La garantía incluye el suministro gratuito para la sustitución de las piezas que se consideren defectuosas tras un peritaje, con exclusión de cualquier otro perjuicio.

Independientemente de la garantía comercial, LIDER queda vinculado por la garantía legal de conformidad mencionada en los artículos L. 217-4 a L. 217-12 del Código del Consumidor y la garantía relativa a los defectos del artículo vendido, en las condiciones establecidas en los artículos 1641 a 1648 y 2232 del Código Civil.

Artículo L 217-4 del Código del Consumidor

El vendedor entrega los bienes de acuerdo con el contrato y es responsable de los defectos de conformidad existentes en el momento de la entrega. También será responsable de las faltas de conformidad que se deriven del embalaje, de las instrucciones de montaje o de la instalación cuando ésta haya sido realizada bajo su responsabilidad por el contrato o se haya llevado a cabo bajo su responsabilidad.

Artículo L 217-5 del Código del Consumidor. El producto cumple con el contrato:

1° Si es apto para el uso que habitualmente se espera de productos similares y, en su caso:

- si se corresponde con la descripción dada por el vendedor y posee las cualidades que el vendedor presentó al comprador en forma de muestra o modelo;
- si tiene las cualidades que un comprador puede esperar legítimamente, teniendo en cuenta las declaraciones públicas realizadas por el

vendedor, el productor o su representante, especialmente en la publicidad o el etiquetado;
2° O si cuenta con las características definidas de común acuerdo entre las partes o es apto para cualquier fin especial buscado por el comprador, puesto en conocimiento del vendedor y aceptado por este.

Artículo L 217-12 del Código del Consumidor

La acción derivada de la falta de conformidad prescribirá en dos años a partir de la entrega del bien.

Artículo L 217-16 del Código del Consumidor

Cuando el comprador solicite al vendedor, durante el transcurso de la garantía comercial que le fue concedida en el momento de la adquisición o de la reparación de un bien mueble, una reparación cubierta por la garantía, el período de inmovilización de al menos siete días se añadirá a la duración restante de la garantía.

Este plazo se computará a partir de la fecha de la solicitud de intervención del comprador o desde el momento en que el artículo en cuestión se ponga a disposición para su reparación, si ésta es posterior a la solicitud de intervención.

Artículo 1641 del Código Civil

El vendedor está obligado por la garantía de vicios ocultos en el artículo vendido que lo hacen impropio para el uso al que estaba destinado, o que disminuyen de tal manera ese uso que el comprador no lo habría adquirido, o solo habría pagado un precio menor por este, si los hubiera conocido.

Artículo 1648, párrafo 1 del Código Civil

La acción derivada de los defectos críticos debe ser ejercitada por el comprador en el plazo de dos años desde el descubrimiento del defecto.

La garantía no se aplica a:

- Defectos aparentes, incidentes causados por el desgaste, uso anormal, sobrecarga, incluso temporal, falta de mantenimiento, modificaciones o alteraciones no aprobadas por nuestro departamento técnico.
- Los costes relacionados con el desgaste normal del remolque, así como los gastos relacionados con su mantenimiento regular o su no utilización durante un periodo prolongado de tiempo (por ejemplo: neumáticos, rodamientos, amortiguadores, bombillas)
- Los costes de mano de obra del taller del distribuidor de LIDER-SUN WAY
- El uso de piezas de repuesto no originales o no conformes
- Las reparaciones realizadas por un taller no autorizado sin el acuerdo previo del fabricante.
- Compensación de cualquier tipo. Todos los posibles perjuicios que sufra el usuario del remolque, como los gastos de remolque y de avería, el alquiler de un remolque de repuesto, etc.
- El coste del transporte del remolque
- Los daños por sobrecarga, exceso de velocidad o uso fuera de la carretera.
- Los defectos causados por el incumplimiento de las instrucciones de uso del fabricante establecidas en este manual.
- Los defectos causados por el incumplimiento de la normativa vigente.

- El incumplimiento de las condiciones de mantenimiento y ajuste del remolque definidas en este manual. La garantía queda excluida en particular cuando el remolque se lava con un dispositivo de alta presión o cuando se somete a agresiones externas (sal, fertilizantes o cualquier producto corrosivo o incompatible con el zinc y la galvanización)
- La instalación de accesorios no realizada por el fabricante o por un distribuidor de LIDER-SUN WAY.

Es importante respetar los intervalos de mantenimiento e inspección indicados por el fabricante al final de este manual. Recuerde que debe cumplimentarlo después de cada servicio. Este manual cumplimentado es la prueba de que se han respetado estos intervalos.

Para una rápida y correcta liquidación de sus pedidos de piezas de repuesto o reclamaciones de garantía, deberá acudir siempre a su concesionario de LIDER-SUN WAY con su factura de compra y el número de serie de su remolque. **El fabricante no aceptará ninguna reclamación o solicitud directamente.**

IMPORTANTE: Si se vende el remolque, entregue este manual al nuevo propietario.

ANTES DE SALIR A LA CARRETERA

Para su seguridad, su remolque debe ser ajustado y revisado por un profesional antes de su primer uso.

Los consejos e instrucciones se dan a título informativo y no comprometen en modo alguno la responsabilidad del fabricante.

IMPORTANTE: Cuando reciba su remolque, nuestro distribuidor comprobará una serie de controles (véase la página 26), para comprobar los puntos más importantes. Este documento debe ser firmado por am partes antes de salir.

Antes de cada salida, asegúrese de lo siguiente:

- ▲ **Controle la presión de los neumáticos.** El inflado correcto garantiza una buena sujeción en la carretera y una mejor vida útil de los neumáticos. (página 13)
- ▲ **Controle el apriete de las ruedas** (par de apriete). (página 13)
- ▲ **Compruebe su acoplamiento**, es decir, la bola y la caja de bolas (desgaste, lubricación), así como los elementos de seguridad (bloqueo correcto de la caja de bolas, e instalación de la cadena o cable de seguridad). (página 16)
- ▲ **Compruebe el nivel de aceite en los bujes** si hay tapones transparentes en los bujes, consulte la página 11 de este manual

Compruebe la distribución de la carga. Para hacer esto, asegúrese de que el peso en la bola de acoplamiento no sea demasiado bajo (riesgo de engancharse en los cordones) ni demasiado grande (limitado por la capacidad del acoplamiento). Este peso debe representar aproximadamente del 5 al 10 % de la masa del remolque. (página 7)

La superficie de carga debe estar horizontal cuando el remolque está acoplado.

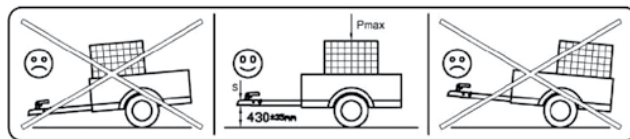

- ▲ **Controle la señalización.** Un mal funcionamiento de las luces puede deberse a una conexión defectuosa en el enchufe de 7 o 13 pines, a un cable dañado o simplemente a una bombilla fundida.
- ▲ **Compruebe el apriete de los tornillos del remolque.** Las vibraciones a veces pueden provocar un aflojamiento. (Ejes, acoplamiento, cierres de los paneles laterales, etc.) (página 15)

Recuerde siempre que las distancias de frenado de un enganche aumentan considerablemente y que el bostezo está alerta a altas velocidades. Así que conduzca a un ritmo moderado.

Deben tomarse todas las precauciones necesarias para garantizar que la carga de un vehículo no pueda causar daños o peligros (Art. R312-19 del código de circulación).

El certificado de conformidad del remolque y la placa del fabricante indican la carga máxima de uso. Le recomendamos encarecidamente que no sobrecargue el remolque para que no afecte a la conducción. La sobrecarga podría dañar los ejes, el chasis, etc., además de ser ilegal y motivo de anulación de la garantía.

Un recordatorio:



1 m³ de arena: 1800 kg

1 m³ de madera: 700 kg

La carga debe estar bien asegurada. Los paneles laterales y cierres deben estar siempre cerrados durante el tráfico.

La carga no puede concentrarse en una superficie < 30 % de la superficie útil.

El equipamiento estándar de los remolques Lider - Sun Way ofrece sistemas de fijación en el chasis para facilitar la sujeción. Para las furgonetas, véase el capítulo sobre furgonetas.

El peso de las opciones y los accesorios reduce la carga útil de su remolque. Ejemplo: un juego de paneles laterales para una plataforma de 5 metros pesa unos 140 kg, una rueda de repuesto con su soporte pesa unos 15 kg.

Asegúrese de que el centro de gravedad de la carga esté lo más cerca posible del eje y que la superficie de contacto de la carga se distribuya lo más uniformemente posible en el chasis.

El peso en el cabezal de acoplamiento es un requisito reglamentario. La placa Lider-Sun Way indica la masa máxima admisible en el enganche (frente al número 0-).

LIDER		3	
e2*2007/46*0195*14		PV	142 kg
VN51L1R15K1000017		PTAC	500 kg
0	60 kg	IxL	1.52x2.63 m
1	600 kg	S	4 m ²
2	- kg		
3	- kg		

Los remolques Lider-Sun Way cumplen con la normativa ECE/55R y están diseñados para que la altura de acoplamiento del remolque cargado esté entre 395 mm y 465 mm, es decir, 430 ± 35 mm (altura desde el suelo hasta la mitad de la bola) - alturas para barras de tiro ajustables que figuran en el catálogo de ventas.

Una altura de acoplamiento incorrecta puede provocar un envejecimiento prematuro de los ejes, especialmente en los ejes dobles: un enganche demasiado bajo provoca la transferencia de la carga al eje delantero/un enganche demasiado alto provoca la transferencia de la carga al eje trasero.

Evite el estrés excesivo debido a una conducción poco razonable o inapropiada. Evite las cargas y los golpes bruscos en el eje (o ejes). Adapte su velocidad de conducción a la carga y a la carretera.

CUIDADO DEL REMOLQUE • CONSEJOS DE USO

Es recomendable que realice un mantenimiento regular de su remolque. Al final del catálogo le ofrecemos un folleto de mantenimiento para su remolque. Además, la garantía solo es válida si se respetan las instrucciones de mantenimiento y funcionamiento. **Cualquier intervención en los sistemas de seguridad (frenado, acoplamiento y ruedas) debe ser realizada por un profesional de la red LIDER-SUN WAY.**

1 Cómo guardar el remolque

Su remolque debe almacenarse en un lugar protegido de la intemperie y ventilado. Los remolques deben aparcarse de forma que se evite que el agua se estanque en el mismo. En el caso de los remolques de embarcaciones, antes de cada almacenamiento invernal debe realizarse un enjuague y engrase a fondo de los mecanismos.

No accione el freno de mano cuando esté estacionado durante mucho tiempo, ya que los forros de los frenos podrían agrietarse. Guarde su remolque sin carga o cuñas para que el eje o ejes estén descargados para evitar daños.

2 Mantenimiento de las piezas galvanizadas

Solo después de la oxidación, la galvanización de las piezas constituye una protección eficaz contra el óxido rojo. El resultado es un aspecto mate. La galvanización está sujeta al ataque de ácidos y sales. Por lo tanto, es necesario limpiar su remolque con agua después de cada transporte por carreteras nevadas, fertilizantes y otras sustancias ácidas o salinas. Es posible que aparezcan marcas o rayas blancas de óxido. Estas son normales y superficiales. No afectan a la protección de su remolque y no serán una razón válida para una reclamación de garantía.

3 Mantenimiento de las piezas de aluminio

No requieren ningún mantenimiento especial y pueden limpiarse con una limpiadora de alta presión.

4 Lonas y redes

Las lonas Lider están hechas de PVC tejido. Se limpian rápidamente. Al desplegar y plegar la lona, asegúrese de que el bucle no rompa la lona. Si la lona ha estado almacenada durante mucho tiempo, podrían aparecer marcas blancas en los pliegues. Asegúrese de doblar correctamente la lona y de que esté completamente seca. Las lonas y las redes deben almacenarse en un lugar seco y protegido de los rayos UV.

5 Paneles laterales y suelo de madera

Los paneles laterales y el suelo de los remolques Lider son de madera laminada encolada. Esta madera de alta calidad no necesita mantenimiento. La madera es un material higroscópico. Este material está sujeto al desgaste con el paso del tiempo, lo que provoca posibles roturas de tornillos o microfisuras. Con el paso de los años y debido a la intemperie, la madera podría perder brillo. Cuando almacene su remolque, no permita que el agua se deposite en la madera y no almacene sustancias húmedas en el interior durante demasiado tiempo. Esto podría causar una rápida degradación de la madera.

6 Paneles laterales

Incluso en un viaje corto, siempre cierre los 4 lados. Deben estar presentes para evitar que las holguras laterales se suelden y puedan dañar el bastidor.

7 Extensiones de malla metálica

Igual que para los paneles laterales, los 4 lados deben estar presentes. Los conjuntos de extensiones Lider son resistentes a la corrosión, debido a este proceso de fabricación, algunos conjuntos pueden tener algunas deformaciones que no alteran la función de la defensa.



8 Capó termoformado

Nuestro capó de ABS termoformado puede equiparse con barras de techo. La capacidad de carga máxima del kit de portaequipajes es de 60 kg. Está estrictamente prohibido permanecer en un remolque con el capó cerrado. ¡Peligro de asfixia! Antes de cada salida, el capó debe bloquearse para evitar que se abra.



9 Lona alta

Para aumentar el volumen de carga, Lider ofrece lonas de diferentes alturas que pueden adaptarse a su remolque. La lona debe cerrarse completamente antes de la salida. Está estrictamente prohibido conducir solo con la barra antivuelco montada en el remolque (riesgo de perder las barras durante el transporte). Se recomienda encarecidamente doblar la lona correctamente después de su uso para evitar que se deteriore su aspecto y que se rompa. Lider no se responsabiliza de ningún problema con otras lonas que no sean de la gama Lider.



10 Rueda de repuesto

Si el soporte de la rueda de repuesto no está bien fijado, la rueda podría perderse; además, la chapa o el chasis podrían desgarrarse. Compruebe el apriete de los tornillos cada 500 km. Las ruedas de repuesto con más de 2 años de antigüedad ya no son aptas para un uso continuado.

Lider - Sun Way se reserva el derecho de proporcionarle una marca y un índice de carga y velocidad diferentes para un tamaño de rueda de repuesto determinado.



CUIDADO DEL REMOLQUE • CONSEJOS DE USO

11 Rampa y soporte para rampa

Para facilitar la carga y la descarga de sus equipos, Lider ofrece una gama completa de rampas de acero y aluminio y de soportes para puentes.

Para garantizar la estabilidad del remolque y reducir el esfuerzo mecánico sobre los ejes y el chasis, es **OBLIGATORIO** utilizar las patillas al cargar y descargar.

A continuación encontrará algunos consejos que puede seguir.

Antes de cargar/descargar

- Colocar patillas o cuñas (obligatorio).
- Estabilizar el remolque y las rampas. Es esencial que las narices de las rampas estén niveladas y que la superficie de carga sea horizontal
- La distancia entre las dos rampas debe adaptarse a la vía del vehículo que se cargará.
- Asegúrese de que el vehículo que se va a cargar no supere la capacidad de carga máxima del remolque. (300 kg como máximo para el soporte de rampa de madera y Robust)

Al cargar/descargar

- La velocidad del vehículo que se va a cargar debe ser lenta, sin movimientos bruscos de la dirección, para evitar el desplazamiento de las rampas o el deterioro de las mismas.
- Tenga en cuenta el movimiento de la nariz de la rampa durante la carga.
- Coloque el vehículo cargado de conformidad con la distribución de la carga (página 7).



IMPORTANTE

Las especificaciones técnicas de las rampas están impresas en zona lateral de las mismas.

Los soportes no tocan el suelo intencionadamente porque las suspensiones baja al momento de la carga; sin embargo la parte de las patillas no debe estar a más de 80 mm del suelo, de lo contrario se produzcan cuñas.

12 Rueda jockey.

Compruebe que funciona girando la rueda por completo. Si es necesario, aplique grasa en el eje. No maniobre el remolque con carga sobre la rueda jockey, ya que existe el riesgo de que esta se dañe prematuramente.

Algunas ruedas jockey incluyen una boquilla de engrase. La lubricación es esencial para garantizar un buen funcionamiento.

Si la rueda jockey está sujeta por una abrazadera, asegúrese de engrasar el mango de sujeción de forma habitual.

13 Compás hidráulico

Para un almacenamiento prolongado en el exterior, los vástagos de los cilindros deben estar retraídos o engrasados. Las juntas del vástago y los rascadores garantizan la hermeticidad del cilindro. Los vástagos de los cilindros deben mantenerse limpios para evitar el desgaste prematuro de los raspadores, lo que podría provocar fugas de aceite.

Si encuentra algún problema durante el volcado, baje el compás completamente antes de investigar las causas. Cualquier intervención en el sistema hidráulico debe ser realizada por un profesional de la red Lider.

Está prohibido activar el volcado en una pendiente superior al 3 %.

TENGA CUIDADO de asegurar el compás con un puntal o un soporte para evitar accidentes en caso de intervención con el montado

CUIDADO DEL REMOLQUE • CONSEJOS DE USO

Compruebe el estado y el nivel de aceite al menos una vez al año. El aceite recomendado por LIDER es el aceite hidráulico tipo H46. Respete el nivel indicado en el depósito o llénelo completamente si no hay ninguna marca. En el caso de las bombas manuales, se recomienda llenar hasta el 90 % del volumen máximo, para evitar cualquier reflujo cuando se baje el cilindro

En el caso de bombas manuales: la válvula de alivio de presión es una pieza frágil. Basta con apretarla a mano. Apretarla demasiado

puede dañar el cuerpo de la bomba y dejarla inutilizable. Retire la palanca de la bomba del soporte durante el transporte. La elevación del cilindro de descarga podría requerir de varias carreras de la bomba para el cebado.

En el caso de bombas eléctricas: un interruptor de límite se activa cuando el compás se eleva al máximo. Solo será posible bajarlo después de unos segundos. No fuerce el mando a distancia en el extremo de la carrera de elevación para evitar que el cilindro se bloquee en la posición superior. El cargador está en una bolsa: conéctalo al mando a distancia o a la toma de carga del chasis y enchúfelo a una toma de corriente de 220 V. El cargador no es resistente al agua, así que guárdalo a cubierto.

Es necesario cargar la batería durante 13 horas cuando está descargada para que se cargue completamente. La recarga de la batería depende del número de usos. El cliente puede utilizar el sistema entre 30 y 100 ciclos en función del modelo de remolque. Se trata de baterías de ciclo profundo que permiten una gran capacidad de uso.

ATENCIÓN: la batería puede dañarse prematuramente si no se recarga durante un periodo > 3 meses. Las baterías parcialmente cargadas pueden congelarse en invierno

IMPORTANTE: No empuje al final de la carrera, ya que dañará el sistema y correrá el riesgo de romper el cable, causando un peligro físico para el usuario.

Ejes

La suspensión de goma del eje no requiere ningún tipo de mantenimiento. La sobrecarga puede hacer que el eje se hunda o envejezca prematuramente. Haga revisar los rodamientos anualmente por un taller competente. Los rodamientos cónicos requieren una lubricación y un ajuste periódicos (al menos una vez al año). Los rodamientos de cartucho no necesitan mantenimiento.



Rodamiento de cartucho



Rodamiento cónico



Buje lubricado en aceite

14 Eje lubricado en aceite

En el caso de los ejes lubricados en aceite, el aceite debe cambiarse cada 2 años. Sun Way vende el aceite específico (ref: S31001). Sun Way no se hace responsable en caso de utilizar otros aceites.

Asegúrese de respetar el nivel de aceite para garantizar un buen funcionamiento.

Estacione el vehículo en una superficie horizontal (Figura 1) Ajuste la posición de las ruedas para que los respectivos pares de marcas (mín./máx.) estén perfectamente horizontales (Figura 3)

El nivel de aceite es correcto si está entre dichas marcas mínimas y máximas. Si no es así, será necesario añadir o quitar aceite utilizando el perno de drenaje de aceite para obtener el nivel óptimo de aceite.

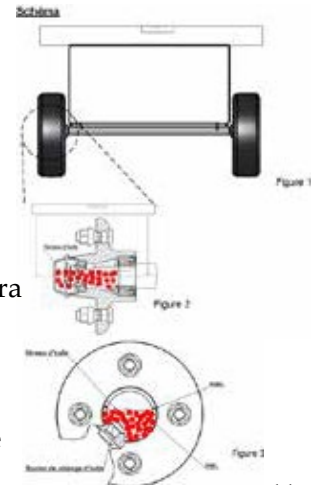

CUIDADO DEL REMOLQUE • CONSEJOS DE USO

Compruebe la holgura de los rodamientos: Coloque el vehículo sobre un gato y asegúrelo con cuñas para que se mantenga inmóvil. Gire las ruedas manualmente y agítelas. Si nota algún tipo de holgura mientras lo hace, debe ponerse en contacto con un profesional de la red Lider.

15 Ejes con frenos de tambor

La lubricación debe realizarse una vez al año en el caso de los rodamientos cónicos. Preste atención a los pares de apriete. Si su remolque está equipado con un eje con rodamientos cónicos, haga revisar los rodamientos cada año por un taller competente para su lubricación y ajuste.

Los bujes no deben sumergirse nunca en agua, pues de lo contrario los frenos de tambor podrían atascarse. Si los bujes se sumergen en el agua, deben enjuagarse a fondo con agua limpia. Esto es más fácil gracias al kit que puede instalarse en los ejes con freno de los remolques Sun Way. No descuide el resto de los componentes de los frenos, como los enganches, los cables, los muelles, etc. Preste especial atención a estos componentes cuando los lubrique.

IMPORTANTE: Siempre que sea posible, evite limpiar el buje del rodamiento con un aparato limpiador de alta presión. Si esta limpieza es realmente todos los componentes deben engrasarse y/o aceitarse de nuevo. También debe todas las juntas de los rodamientos de las ruedas están estado. Después de entrar en contacto con agua salada o químicos, se recomienda enjuagar con agua todos los componentes de los frenos.

IMPORTANTE: El ajuste de los frenos de disco debe ser realizado por un profesional de la red Lider.

16 Ejes con freno de disco

Comprobación del umbral de reacción del freno: Con el vehículo remolcado estacionado, accione el freno de mano y empuje suavemente el vehículo remolcado hacia atrás hasta que la palanca de estacionamiento haya alcanzado su posición final hacia la parte de atrás. A continuación, deslice el cabezal de acoplamiento/la barra de tracción en el sistema de freno de inercia. (Esto podría requerir cierto esfuerzo dependiendo del tipo de freno que tenga). La barra de tracción debe extenderse automáticamente hasta la posición cero mediante el accionamiento del gas del amortiguador. Si tarda más de 30 segundos en salir, debe acudir a un profesional de la red Lider-Sun Way.

Si puede retraer la barra de tracción más de la mitad al aplicar el freno de mano, acuda inmediatamente a un profesional de Lider-Sun Way.

con discos:



: con tambores



17 Señalización y sistema eléctrico

Antes de cada uso, compruebe que las luces de señalización funcionan correctamente. La gama sumergible Sun Way (Fast) está equipada con luces impermeables. Verifique atentamente el sistema de conexión de su vehículo, y asegúrese de que protege el arnés del vehículo. Lider-Sun Way no se hace responsable de las averías del vehículo debidas a un mal funcionamiento del sistema eléctrico del remolque. Es obligatorio que haya un fusible en la salida de la instalación del enganche.

Especificidad del LED: si las luces no se encienden con su vehículo, puede ser que esté equipado con un arnés de cableado inadecuado para esta nueva tecnología. Una caja electrónica adicional está disponible en la red Lider-Sun Way

18 Ruedas

Compruebe regularmente la presión y el estado de los neumáticos y las llantas, y haga equilibrar las ruedas si es necesario (presión en la página 15). Si el remolque no se utiliza durante mucho tiempo, debe levantarse con un gato para evitar posibles deformaciones. Al cambiar o volver a apretar las ruedas, apriete las tuercas en cruz con una llave dinamométrica. Los pernos/tornillos de las ruedas deben revisarse antes de cada viaje. El contacto con la sal o con sustancias ácidas en la carretera o en el agua puede provocar la aparición de óxido blanco o rojo. El óxido se puede evitar aclarando bien la llanta, pero no afecta a las características del producto.

19 Cable de freno

Para garantizar el buen funcionamiento de los frenos y reducir la posibilidad de un desgaste prematuro de los forros de los frenos debido a un mal funcionamiento, Lider-Sun Way le recomienda que cambie los cables con frecuencia y de dos en dos. Para la gama de frenos de disco Sun Way, el engrase es imperativo al menos cada 6 meses debido a la inmersión en agua de los cables con boquilla de engrase.

TENGA CUIDADO al enjuagar el sistema de frenos.

20 Asa basculante

Incline el remolque solo si está acoplado y el freno de estacionamiento está inactivo. Si el freno está activado, cuando el remolque se inclina, la palanca de estacionamiento se mueve automáticamente hacia atrás, cuando el remolque se nivela, la palanca no puede volver a su posición normal, lo que daña la fijación de la palanca.

Tenga cuidado de no golpear nada al volver a la posición plana, ya que podría dañar algunas piezas. Los remolques de dos ejes no pueden volcarse sin un kit hidráulico (kit opcional disponible según el modelo) o un compás de gas.

21 Carro de playa

Estos tienen prohibido circular en la vía pública. En carreteras y playas, la velocidad máxima es de 10 km/h.

22 Piezas de acero inoxidable

Las piezas de acero inoxidable no requieren un mantenimiento especial. Está prohibido utilizar una llave de impacto para apretar y aflojar tornillos de acero inoxidable.

23 Tornillería

La sal es corrosiva para todos los tornillos y tuercas del remolque, por lo que es esencial enjuagar el remolque con agua limpia para evitar la corrosión. En algunas gamas de productos, Lider-SunWay utiliza pernos de acero inoxidable.

Los pares de apriete se indican en la página 15 de este manual

24 Barra de tiro ajustable

Las alturas de la barra de tiro se indican en el catálogo de ventas. La barra de tiro debe ajustarse siempre de forma que la superficie de carga esté horizontal

Método de ajuste:

Retire el pasador de seguridad de la palanca
Desenroscar completamente la palanca de bloqueo
Utilice la manivela para mover el acoplamiento a la altura deseada

Asegúrese de que las ranuras de las muescas de ajuste encajen correctamente

Asegúrese de que el control del freno esté perfectamente alineado horizontalmente con el suelo

Apriete la palanca de bloqueo y asegúrela con un martillo de goma dura

Vuelva a colocar el pasador de seguridad

CUIDADO DEL REMOLQUE • CONSEJOS DE USO

25 Cabrestante

Cabrestante con cable: Asegúrese de que el cable no esté sobrecargado y/o en una posición que pueda dañarlo. Debe permanecer en las poleas y/o no dañar la carrocería del remolque. El cable bajo carga debe enrollarse de forma que quede un espacio mínimo de 2 veces el diámetro del cable en la brida del tambor. Esto evitará la sobrecarga del cabrestante y el daño del cable.

La capacidad nominal se da para una pendiente del 30 %, la capacidad es mayor en las primeras capas del bobinado que en las últimas (véanse las indicaciones en el cabrestante).

Durante la carga, no es necesario enganchar la carga hasta el tope. El dispositivo de inclinación puede retirarse y la carga puede desplazarse horizontalmente hasta el tope.

Se deben dejar 5 vueltas de cuerda o correa en el cabrestante para evitar que se desconecte la cuerda o la correa y así evitar un accidente.

El cabrestante debe operar en línea recta, se tolera un ángulo de 4° como máximo, de lo contrario el cabrestante podría resultar dañado.



Asegúrese de que el cabrestante esté bien sujeto a la base y utilice un anclaje adecuado al enganchar el gancho del cabrestante a la carga. Después de usar el cabrestante, asegure la carga. No confíe únicamente en el cabrestante para estabilizar y sujetar el material cargado. Por su seguridad, la inspección y el mantenimiento periódicos deben ser realizados por un profesional de la red Lider-Sun Way. La correa, el cable o la cuerda deben sustituirse en cuanto se observe cualquier daño.

Doble velocidad: Coloque la manivela según la velocidad deseada, tal como se indica en el cabrestante.

PRESTE ATENCIÓN a la dirección de enrollamiento de la correa, siga las flechas indicadas en el cabrestante.

Desenganche: Retire siempre la manivela antes de desenganchar. Si hay un perilla roja presente, empújela antes de girarla para evitar que se dañe; de lo contrario, debe utilizarse una perilla metálica. No se debe desenganchar cuando hay una carga acoplada.

Si se utiliza la manivela para desenrollar la eslinga sin carga, es posible que el embrague no esté enganchado. Para forzar el embrague, gire la manivela en la dirección de enrollado hasta que haga clic, o tire de la eslinga, el cable o la cuerda hasta que se bloquee.

ATENCIÓN No se sitúe en la línea de la cuerda o correa cuando se utiliza el cabrestante para evitar que se en caso de fallo. No aceite ni engrase el golpe de «látigo» en el mecanismo de freno

26 furgón

Para optimizar su conducción, asegúrese de que la carga esté bien distribuida. Es muy fácil colocar la carga en la partición frontal, pero esto puede no asegurar una buena distribución de la carga. La carga debe estar bien asegurada. Lider vende rieles de amarre como opción. Al apretar, tenga cuidado de no deformar la carcasa, ya que podría dañar la estructura o romper el contrachapado.

Si tiene que cargar o descargar, siempre debe estar acoplado y utilizar las patillas traseras. Está prohibido el transporte de animales o personas. No recomendamos utilizar un limpiador de alta presión para conservar la estanqueidad de la furgoneta.

La furgoneta tiene un techo plano. Cuando aparque la furgoneta en el exterior, asegúrese de inclinarla con la rueda jockey o con las patillas traseras para evitar que se estanque el agua.

PRESTE ATENCIÓN a las dimensiones útiles de la para el paso con un espacio libre limitado (por ejemplo, entrada del

27 Plataforma abatible

ABAJO

1. Bombee (P) hasta que sienta una presión en la palanca
2. Desbloquee la manilla (H1 -> H2)
3. Mantenga la posición H2 y abra la válvula (R) ARRIBA
4. Cierre la válvula (R)
5. Bombee (P) hasta que la manilla se bloquee (H1 -> H2 -> H1)

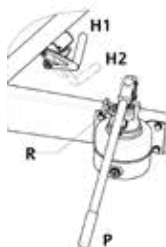

Presión de los neumáticos:

Descripción	Presión en bars	Descripción	Presión en bars
3,50 x 8	3	165R13C	4,5
5,00 x 10	3,5	165/70R13	2,5
4,00 x 8	carro 5,2	175/70R13	2,7/ carro 3,5
4,00 x 10	2,5	175R14C	4,5
135R13	2,2	185/70R13	2,7
145R13	2,5	185R14C	4,5
155/70R13	2,5	195R14C	4,5
155R13	2,2	195/50R13C	6,5
155R13C	4,5	195/55-10C	6,2
155/70R12C	6,2	195/70R15C	4,5
165R14C	4,5		

Par de apriete para el acoplamiento/eje/rueda:

Ensamblaje	Tamaño	Clase de tornillo (min)	Clase de fuerza (min)	Csoeurpraleg ede (en Nm)	Par de ruedas etrahites (en Nm)
Fijo	M10	8,8	8	40-50	74
	M12	8,8	8	70-80	120
	M14	8,8	8	115-140	120
	M16	8,8	8	180-200	
Con pivote	M10	8,8	8	20-40	
	M12	8,8	8	20-60	
	M16	8,8	8	140-150	

IMPORTANTE: Si se desmonta, cualquier tuerca de debe sustituirse por una nueva.

La documentación técnica de los componentes montados en nuestros remolques puede solicitarse a los profesionales de la red Lider-Sun Way.

ENGANCHE

ACOPLAMIENTO

IMPORTANTE: La rótula o cabezal de acoplamiento solo debe utilizarse con bolas de Ø 50 mm, conforme a cumplir con la norma ECE/55R.

- 1 Acerque el vehículo tractor lo más posible al remolque. Coloque el cabezal de acoplamiento sobre la bola de acoplamiento del vehículo tractor.
- 2 Abra la rótula (posición A) y baje el remolque hasta que la rótula encaje (posición B).

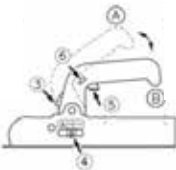

Controlar: Puede comprobar si el cabezal de acoplamiento está correctamente fijado al vehículo tractor de la siguiente manera: la nariz de la palanca de bloqueo debe ser visible en la palanca de mando (3) y el remache de perfil debe encontrarse en la **zona OK** (verde / +) visualizada en el lado del orificio ranurado (4) / Si el remache de perfil se encuentra fuera de esta zona de la pantalla, compruebe la posición del cabezal de acoplamiento o, si es necesario, repita el procedimiento de acoplamiento. Si la rótula está desgastada (Ø 49 mm), el remache de perfil se encuentra en la zona

«ATENCIÓN» visualizada.

Levante la rueda jockey del remolque o retírela para evitar su pérdida o robo.

Desbloquee el freno de estacionamiento (para remolques con freno).

- 3 Conecte la toma de corriente a la de su coche. Compruebe que las luces funcionan.

IMPORTANTE: Asegúrese de que su remolque esté bien enganchado antes de salir y que el cable o cadena de seguridad esté correctamente conectado. Para una carretera, debe respetarse la altura de acoplamiento (véase 7)

Los remolques están equipados con un enganche secundario (remolques sin frenos) o con un cable de seguridad (remolques con frenos) que debe instalarse antes de la salida.

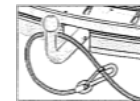

Enganche con freno.

El cabezal de acoplamiento es parte integral de la barra de tiro del remolque. Solo puede utilizarse en un sistema completamente montado y probado para acoplar el remolque al vehículo tractor. En este caso deben respetarse los pesos y cargas admisibles (véase la página 7 de este manual).

El acoplamiento es correcto cuando aparece el indicador (1) o el remache de perfil está en la zona verde / OK

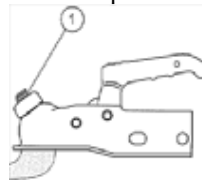

Mantenimiento

Aceite (1) y engrase (2) la rótula, las articulaciones y los puntos de apoyo.



DESENGANCHAR

- 1 Desenchufe la toma de corriente de su coche
- 2 Bloquee el freno de estacionamiento si el remolque está frenado o utilice cuñas para las ruedas. Accione la palanca de bloqueo, gire la palanca de manejo hacia delante con un movimiento hacia abajo y levante el cabezal de enganche para desacoplar el remolque del coche (utilice la rueda jockey si es necesario).

ATENCIÓN: No pongas los dedos en una carcasa con una rótula abierta. La más mínima presión sobre el disparar el mecanismo de cierre y provocar lesiones en las

No maniobre el remolque bajo carga en la rueda jockey.

Si el cable de seguridad está desgastado o retorcido, sustitúyalo antes de utilizar el remolque.

OBSERVACIÓN: Cuando se aparca con el remolque en la carretera, las luces traseras deben permanecer visibles. En caso contrario, los demás usuarios de la carretera deben ser advertidos de la presencia de los vehículos mediante un triángulo de advertencia prescrito por la normativa nacional.

Cuando estacione su remolque durante un largo periodo de tiempo, se recomienda colocar cuñas en las ruedas y soltar el freno de mano para evitar que las zapatas del freno se peguen al tambor. Al aparcar el remolque en marcha atrás, se recomienda maniobrar hacia delante unos 20 cm para aliviar la presión en el cilindro del cabezal de los frenos y evitar que las pastillas se peguen a los tambores.

Antes de arrancar, hay que volver a montar completamente la rueda jockey girando la manivela hasta que se detenga. Para los modelos con

abrazadera, es necesario volver a montar el cuerpo de la rueda jockey y luego apretar la abrazadera con un perno.

Las piezas de enganche son piezas de seguridad. Es obligatorio que se revisen y sustituyan dentro de la red profesional Lider-Sun Way.

PROBLEMAS:

- Si la rótula no encaja correctamente:

La rótula $\varnothing > 50$ mm: Reemplace la bola de acoplamiento.

La carga de apoyo es insuficiente: Presione hacia abajo el cabezal de acoplamiento con la mano.

El cabezal de acoplamiento está sucio o atascado: Limpie y lubrique el cabezal de acoplamiento y sustitúyala si es necesario.

- Si hay demasiada holgura entre el cabezal de acoplamiento y la bola de acoplamiento o si la luz indicadora no funciona bien:

La bola ($\varnothing < 50$ mm) o el cabezal de acoplamiento están desgastadas: Reemplace la pieza desgastada.

Los alojamientos de los sellos están muy desgastados: comuníquese con su distribuidor.

Deformación observada: hágala reparar en la red de concesionarios de Lider-Sun Way.

- Si no se puede desenganchar el remolque:

El remolque y el vehículo tractor no están al mismo nivel: colóquelos en el mismo sentido de la marcha y desenganche

La bola de acoplamiento está ovalada: reemplazar.

En caso de avería no descrita anteriormente, comuníquese con un profesional de la red Lider-Sun Way y no mueva el remolque.

CAMBIO DE BOMBILLA Y LUZ

ENCHUFE MACHO DE 7 POLOS

ISO 1724

(lado del remolque)

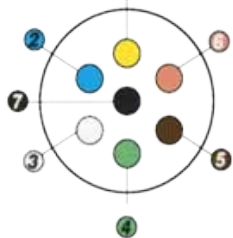

- 1 Indicador de giro izquierdo - **amarillo**
- 2 Antiniebla - **azul**
- 3 Tierra - **blanco**
- 4 Indicador de giro derecho - **verde**
- 5 Luz de posición derecha - **marrón**
- 6 Luz de freno - **roja**
- 7 Luz de posición izquierda - **negra**

Nuestros remolques que cumplen con la homologación europea están equipados con enchufes de 7 clavijas para remolques de menos de 750 kg y de 13 clavijas para remolques de más de 750 kg.

ENCHUFE MACHO DE 13 POLOS

ISO 11446

(lado del remolque)



- 1 ^{No enc} Indicador de giro izquierdo - **amarillo**
- 2 Luz antiniebla trasera - **azul**
- 3 Tierra (para los contactos del circuito 1 a 8) - **blanco**
- 4 Indicador de giro derecho - **verde**
- 5 Faro derecho - **marrón**
- 6 Luz de freno - **roja**
- 7 Faro izquierdo - **negra**
- 8 Luz de marcha atrás y/o dispositivo de marcha atrás para el freno de inercia - **naranja**
- 9 ^{No se ajusta a nuestros remolques:} Fuente de alimentación (positivo permanente - **verde**)
- 10 Línea de carga positiva para la batería en el remolque **rojo**
- 11 ^{Tierr} Tierra (para el contacto 10 del circuito)
- 12 ^{Retorno} Retorno antiniebla - **gris**

LED: Luz resistente al agua: comuníquese con un profesional de la red.

Cuando trabaje en un faro no impermeable, asegúrese de que el conector trasero esté colocado con el codo hacia abajo.

Procedimiento para cambiar las bombillas: (excluyendo los LED).

A continuación encontrará las instrucciones para cambiar las bombillas de los remolques Lider-Sun Way, excluidas las luces impermeables de Sun Way.

Para las luces traseras: 1

Retire el capuchón: retire los tornillos con un destornillador.

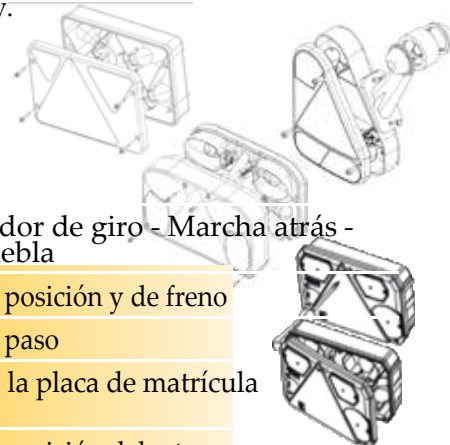

P21W / PY21W

Indicador de giro - Marcha atrás - Antiniebla

P21-5W

Luz de posición y de freno

T4W-R5W

Luz de paso

R5W / C5W / P5W / R10W

Luz de la placa de matrícula

W5W / C5W

Luz de posición delantera

CAMBIO DE BOMBILLA Y LUZ

Para las luces de posición delanteras

- 1 Retire el capuchón: Retire los tornillos con un destornillador o una llave inglesa.
- 2 Sustituya la bombilla defectuosa.
- 3 Vuelva a colocar el capuchón y enrósquelo.

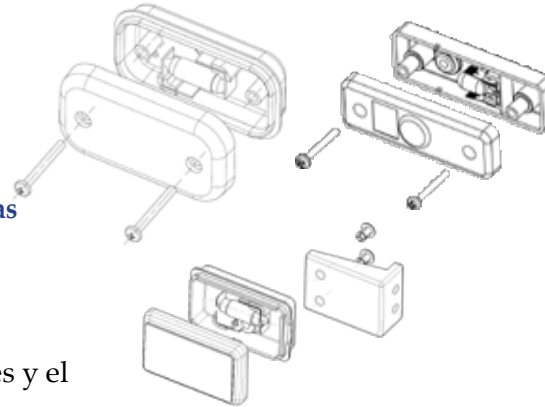

Para lámparas de posición delanteras cuadradas

- 1 Desenganche el capuchón frontal y los capuchones interiores (presentes según el modelo).
- 2 Sustituya la bombilla.
- 3 Vuelva a colocar los capuchones interiores y el capuchón frontal.

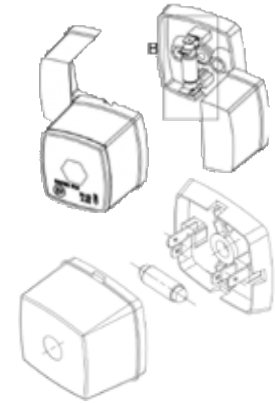

Para luces de seguridad

- 1 Retire el anillo de goma.
- 2 Abra los brazos de goma, retire los pasadores y gire la parte de la bombilla un cuarto de vuelta.
- 3 Sustituya la bombilla defectuosa.
- 4 Vuelva a montar el conjunto.
- 5 **ATENCIÓN:** Capuchón rojo hacia atrás y blanco hacia adelante.

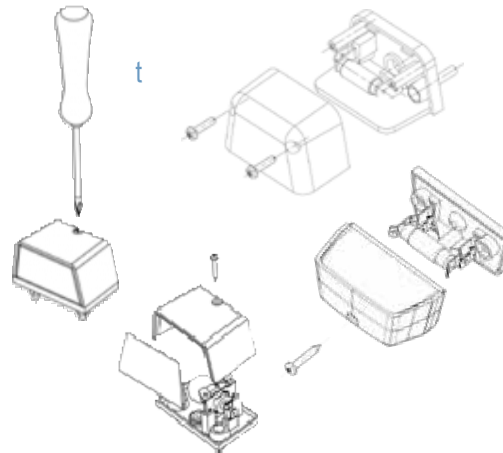

Para luces de placa separadas

- 1 Retire el capuchón: Retire los tornillos con un destornillador.
- 2 Sustituya la bombilla.
- 3 Vuelva a colocar el capuchón y enrósquelo.

Nota: : En el caso de algunas luces de placa, es necesario retirar la luz del bastidor.

OBSERVACIONES: Al montar las bombillas, asegúrese de que las bayonetas de la bombilla estén bien dentro del asiento del portalámparas. 19

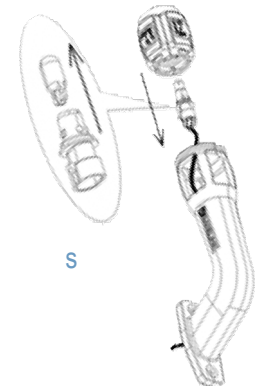

Ajuste de la embarcación:

Respete el peso máximo del accesorio. Para ello es muy importante la posición del centro de gravedad del barco. La placa del fabricante indica el peso máximo admisible en el enganche en kg en el punto 0.

Ejemplo:

peso máximo del enganche 100 kg / peso del eje 1 = máx. 750 kg y peso del eje 2 = máx. 750 kg / PTAC = 1300 kg.

LIDER / SUNWAY		PV 320 kg	
e2*2007/46*0198*00		PTAC 1300 kg	
VN52L248020120118		bxL 1,84x3,86 m	
0	- 1300 kg	S 7,10 m2	
1	- 750 kg	3248048020120117	
2	- 750 kg		

Al ajustar el remolque, el profesional debe asegurarse de que el eje de la rueda o el centro del tándem esté entre las dos marcas del chasis.

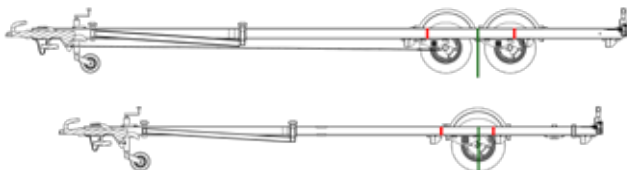

El varillaje del freno no soporta su propio peso y debe estar apoyado en un punto mínimo a lo largo de su longitud (soporte de proa, guía, etc.)

El ajuste de la unidad de remolque del barco debe ser realizado por un profesional de la red LIDER-SUNWAY.

Puesta en agua

Al colocar la embarcación en el agua, hay muchas piezas móviles (barco, correa, etc.), por lo que hay que extremar la vigilancia para evitar accidentes materiales y físicos a uno mismo y a los demás.

- 1 Desenganche el barco.
- 2 Lleve el remolque al agua.
- 3 Gire el soporte de la placa de matrícula.
- 4 Desenganche el barco del cabrestante.

Preste atención al posible movimiento una vez que la embarcación esté desenganchada. Asegúrese de que la embarcación está amarrada con una cuerda o haga que un miembro de la tripulación a bordo lo haga antes de lanzar el barco.

5 Haga retroceder el remolque hasta el agua y luego frene para que la embarcación se suelte del remolque por inercia. Tenga cuidado, este lanzamiento requiere de un buen agarre del coche en el muelle. Tenga cuidado con los muelles húmedos o resbaladizos.

- 6 Saque el remolque del agua.
- 7 Aclare el remolque con agua dulce después de cada uso.

ATENCIÓN: Esta gama de remolques puede ser sumergido en el agua, excepto la rueda jockey, el enganche frenado y la caja eléctrica situada en la parte remolque. Por lo tanto, se recomienda encarecidamente jockey de su soporte al colocar la embarcación en el agua.

Antes de cualquier intento de colocar el barco en agua, el muelle sea adecuado. El ángulo de la pendiente debe ser mayor o igual al 13 % para los remolques no frágiles.

Salida del agua

Atención. Al sacar la embarcación del agua,
- El soporte de la placa de matrícula gire
- Al lanzar o sacar la embarcación del agua, no se entre el remolque y la embarcación para evitar el riesgo de aplastamiento.

- 1 Haga retroceder el remolque completamente en el agua. El enganche del remolque no debe estar en contacto con el agua.
- 2 Acérquese a la embarcación a velocidad moderada.



- 3 Monte la embarcación en el remolque.
- 4 Enganche la embarcación y el cabrestante hasta que la proa de la embarcación entre en contacto con el tope unido al soporte del cabrestante y apriete la correa después de asegurarse de que la embarcación esté correctamente ubicada en el remolque. Si la embarcación no está en su lugar, repita la maniobra.



- 5 Saque la embarcación del agua.
- 6 Aclare el remolque con agua dulce después de cada uso. Preste especial atención al sistema de frenado.

Antes de salir

- Acople el barco a su remolque y asegúrese de que las luces funcionan.
- Gire el soporte de la placa de matrícula antes de salir la carretera.
- Engrase los cables de freno cada 6 meses para evitar la corrosión si están equipados con boquillas de engrase
- Realice una prueba para asegurarse de que los frenos estén funcionando

Puesta en agua

Al colocar la embarcación en el agua, muchas piezas están en movimiento (embarcación, correa, etc.), por lo que hay que extremar las precauciones para evitar accidentes materiales y físicos.

- 1 Retire la tira de luces y no deje el enchufe en la parte trasera del remolque para evitar que esté en el agua al momento de la puesta en agua.
- 2 Asegúrese de que el muelle sea adecuado para la embarcación y el remolque. El ángulo de la pendiente debe ser mayor o igual al 13 % para los remolques no frágiles.
- 3 Retroceda el remolque en el agua hasta que los neumáticos estén en el agua.

Desenganche la embarcación.

- 4 Para bajar la embarcación: cabrestante autofrenante. Sujete siempre la manivela del cabrestante para

ATENCIÓN: En el caso de un modelo de remolques basculantes, cuidado al bloquear y desbloquear oxidación. Vuelva a cerrar el remolque antes de ir al parque.

IMPORTANTE: Nunca se apresure a bajar la embarcación. Desenrolle el cabrestante lentamente para que siempre puesta en agua de la

- 5 Enrolle la correa o la cuerda, saque el remolque del agua, vuelva a colocar la tira de lu, el enchufe y aparque el remolque.

Salida del agua

- 1 Retire la tira de luces y coloque la toma de corriente fuera del agua.
- 2 Asegúrese de que el muelle sea adecuado para la embarcación y el remolque.
- 3 Retroceda el remolque hasta que los neumáticos estén en el agua.
- 4 Para subir la embarcación:

Alinee el barco detrás del remolque. Desenrolle la correa o cuerda hasta que el gancho se enganche en la anilla de amarre del barco.

Opere el cabestrante hasta que la proa se presente en los primeros rodillos de la parte trasera del remolque. Tire del cabestrante hasta que la proa de la embarcación entre en contacto con el tope unido al soporte del cabestrante y apriete la correa después de asegurarse de que la embarcación esté correctamente ubicada en el remolque. Si la embarcación no está en su lugar, repita la maniobra.

ATENCIÓN: Al lanzar o sacar agua, nunca se coloque entre el remolque y la embarcación prevenir el riesgo de aplastamiento.

5 Antes de salir:

Asegure la embarcación. Vuelva a colocar la tira de luces y conecte de nuevo la toma de corriente.

ATENCIÓN: Al ponerlo o sacarlo del agua, nunca poner la llanta y los tambores de freno en el agua para evitar la corrosión prematura de las ruedas del frenos del remolque.

Asegúrese de que las luces funcionan antes de salir.
Compruebe que los frenos funcionan.

IMPORTANTE: Lanzar o sacar la embarcación del agua solo si el remolque está enganchado

ATENCIÓN: En el caso de un modelo de remolques basculantes, tenga cuidado al bloquear y desbloquear oxidación. Vuelva a cerrar el remolque antes de salir parque.

INTERVALOS DE MANTENIMIENTO DE

Entrega del remolque		6 meses o 1000 km		Cada año o 5000 km		Después de 4 años o 40 000 km	
AQ033 Registro de entrega al cliente. Páginas 26 y 27	Para ser completado y firmado por el cliente	Tuercas/tornillos de los espárragos de las ruedas *	C + Re	Tuercas/tornillos de los espárragos de las ruedas	C + Re	Tuercas/tornillos de los espárragos de las ruedas	C + Re
		Neum.	C	Neum.	C	Neum.	C
		Presión de los neum.	C	Presión de los neum.	C	Presión de los neum.	C
		Acoplamiento	C + Re + G	Acoplamiento	C + Re + G	Acoplamiento	C + Re + G
		Bujes	-	Bujes	C	Bujes	C
		Rodamientos	C + Re + G	Rodamientos	C + Re + G	Rodamientos	Rem
		Electricidad Iluminación	C	Electricidad Iluminación	C	Electricidad Iluminación	C
		Cable de seguridad	C	Cable de seguridad	C	Cable de seguridad	C
		Manijas de cierre	C	Manijas de cierre	C	Manijas de cierre	C
		Paneles laterales	C + Re	Paneles laterales	C + Re	Paneles laterales	C + Re
		Tornillería	C + Re	Tornillería	C + Re	Tornillería	C + Re
		Pastillas del freno	-	Pastillas del freno	C	Pastillas del freno	C
		Sistema de frenado	C + Re	Sistema de frenado	C + Re	Sistema de frenado	C + Re
		FAST: Estribos	C + G	FAST: Estribos	C + G	FAST: Estribos	C + G

Comprobar - **Re**ajustar - **Reem**plazar - **En**grasar (la sustitución de las piezas desgastadas será juzgada por el profesional)

* El reapriete es obligatorio después de 100 km

REGISTRO DE MANTENIMIENTO DE RUTINA

<p>Entrega del remolque</p> <p>Sello de distribuidor Lider-Sun Way</p>	<p>Mantenimiento 6 meses o 1000 km</p> <p>Sello de distribuidor Lider-Sun Way</p>
<p>Fecha:</p>	<p>Fecha:</p>
<p>Tienda firmante y cliente</p>	<p>Tienda firmante y cliente</p>
<p>Mantenimiento anual o 5000 km</p> <p>Sello de distribuidor Lider-Sun Way</p>	<p>Mantenimiento anual o 5000 km</p> <p>Sello de distribuidor Lider-Sun Way</p>
<p>Fecha:</p>	<p>Fecha:</p>
<p>Tienda firmante y cliente</p>	<p>Tienda firmante y cliente</p>

REGISTRO DE MANTENIMIENTO DE

<p>Mantenimiento anual o 5000 km</p> <p>Sello de distribuidor Lider-Sun Way</p>	<p>Mantenimiento anual o 5000 km</p> <p>Sello de distribuidor Lider-Sun Way</p>
Fecha:	Fecha:
Tienda firmante y cliente	Tienda firmante y cliente
<p>Mantenimiento anual o 5000 km</p> <p>Sello de distribuidor Lider-Sun Way</p>	<p>Mantenimiento anual o 5000 km</p> <p>Sello de distribuidor Lider-Sun Way</p>
Fecha:	Fecha:
Tienda firmante y cliente	Tienda firmante y cliente

cliente)

1 Comprobación de las ruedas

- Apriete los 4 o 5 tornillos o tuercas de las ruedas derecha e izquierda y termine de apretarlos con una llave dinamométrica ajustada al par correcto (véase la página 15).
- Al apretar las ruedas, compruebe que la cara abovedada de las tuercas esté contra la llanta: Un montaje incorrecto hará que la rueda se afloje y la llanta se dañe.
- Compruebe la presión de los neumáticos (véase la página 15).
- Compruebe la consistencia de los perfiles de los neumáticos (deben ser de la misma marca, índice de velocidad, índice de carga y desgaste en el mismo eje).

2 Compruebe el apriete de pernos y tuercas /tornillería

- Inspeccione los paneles laterales (los 4 lados).
- Inspeccione los 2 guardabarros.
- Inspeccione la parte inferior de la carrocería (pernos, cables eléctricos cortados).
- Compruebe que la barra de tiro esté correctamente fijada a la parte inferior de la carrocería (tornillería).
- Compruebe que el eje está correctamente fijado a la parte inferior de la carrocería (tornillería).
- Inspeccione el cabezal de acoplamiento.
- Inspeccione la rueda jockey (si está instalada).
- Coloque el cabezal de acoplamiento en la bola.

3 Compruebe el arnés de cables

- Pruebe las 2 luces de posición
- Pruebe los indicadores de giro derecho e izquierdo
- Pruebe las luces de freno y antiniebla
- Pruebe la luz de marcha atrás si está instalada

4 Varios

- Compruebe que los accesorios opcionales (lonas, extensiones, etc.) están correctamente fijados.
- Levante la rueda jockey (si está instalada): nunca debe tocar el suelo cuando se tira de allí.
- Instale una placa de matrícula de acuerdo con la normativa.
- Informe al cliente que debe volver a apretar los tornillos/tuercas de las ruedas después de unos 20 km y luego a intervalos regulares (cada 500 km aproximadamente).
- Informe al cliente de la necesidad de comprobar y volver a apretar TODOS los tornillos y tuercas después de los primeros 100 km, ya que las vibraciones del remolque en la carretera pueden hacer que se aflojen accidentalmente.
- Cada 500 km, compruebe el apriete de los principales componentes (acoplamiento, eje, ruedas, barra de tiro).
- En el caso de los remolques que realizan viajes largos de manera frecuente, puede ser necesario rellenar la grasa : detrás de la tapa del eje que protege los rodamientos (cónicos).
- La sobrecarga puede provocar el envejecimiento prematuro de los ejes.
- En el caso de los remolques con frenos, lea atentamente las instrucciones disponibles en la extranet de Lider.
- Explique (o vuelva a explicar) los conceptos de PTAC, CU, PTRÁ, licencia B o E. No se puede reclamar al vendedor o al fabricante por no respetar las limitaciones técnicas vinculadas al remolque y al vehículo tractor, solo el cliente es responsable de observar el código de circulación.
- Además, se recomienda encarecidamente conducir con cuidado, anticiparse más y, sobre todo, reducir la velocidad cuando se arrastra un remolque (la inercia es importante durante el frenado)

ANTES DE CADA SALIDA, COMPRUEBE:

- La iluminación y señalización.
- El bloqueo del acoplamiento.
- La rueda jockey o el soporte deben estar arriba.
- La presión de los neumáticos: para una carga pesada o un viaje largo, aumente la presión en 0,5 bar.
- La carga : Siempre asegurada y atada, lo más cerca posible del suelo, con una buena distribución de la carga (5 a 10 % en el enganche).
- El peso de la carga nunca debe superar la carga útil del remolque.

Como recordatorio: 1 m³ de arena «pesa» unos 1800
1 m³ de madera «pesa» alrededor de

¡Atención! La garantía no se aplica a los remolques que hayan sido objeto de lo siguiente:

- Un uso inadecuado o abusivo.
- Negligencia, accidentes, mal mantenimiento, modificaciones de cualquier tipo o daños naturales.
- Uso de accesorios no recomendados o aprobados por el fabricante del remolque.

El remolque está fabricado y homologado para la carga máxima de transporte indicada en la placa del fabricante.

He recibido el remolque Lider - Sun Way en perfecto estado, su número de serie está escrito en el chasis y en la placa del fabricante. Se me explicó el uso del remolque o renuncié a la explicación y el formulario de control de aceptación (véase p26-27) fue debidamente cumplimentado en mi presencia y entregado personalmente antes de mi partida.

Declaran haber tomado debida nota de las condiciones de las páginas 26 y 27 del manual de uso de Lider - Sun Way:

El:

N.º de serie del remolque:

V

EL CLIENTE

(Nombre y firma)

EL VENDEDOR

(Nombre, firma y sello)

Cuando el vendedor lo cumplimenta y el cliente lo firma. Este cupón desprendible se grapará a la factura y será conservado por el distribuidor de Lider-Sun Way.

NOTAS

.....
.....
.....
.....
.....
.....
.....
.....
.....
.....
.....
.....
.....
.....
.....
.....
.....
.....
.....
.....
.....
.....
.....
.....
.....
.....
.....
.....
.....
.....
.....
.....
.....
.....
.....
.....
.....
.....
.....
.....
.....
.....
.....
.....
.....
.....
.....
.....
.....
.....
.....
.....
.....
.....
.....
.....
.....
.....
.....
.....
.....
.....

.....
.....
.....
.....
.....
.....
.....
.....
.....
.....
.....
.....
.....
.....
.....
.....
.....
.....
.....
.....
.....
.....
.....
.....
.....
.....
.....
.....
.....
.....
.....
.....
.....
.....
.....
.....
.....
.....
.....
.....
.....
.....
.....
.....
.....
.....
.....
.....
.....
.....
.....
.....
.....
.....
.....
.....
.....
.....
.....



Disponemos de una red nacional de concesionarios para la resolución de problemas.

Si tiene algún problema, visite nuestras páginas web:

www.lider.fr

www.sun-way.fr

MANUAL DE USO Y MANTENIMIENTO

